

Riferimenti

Nome = Geom DL x DCr - av x sp
Geom = Esagonale, Romboidale, Quadra, Tonda, Spianata
DL = Diagonale Lunga
DCr = Diagonale Corta reale
av = Avanzamento
sp = Spessore
spFin = Spessore finale
v/p % = % vuoto su pieno
Larg - DL = Larghezza in direzione DL
Lung - DC = Lunghezza in direzione DC (direzione di stiratura)

Dimensioni

Bobine - Fogli - Rotoli

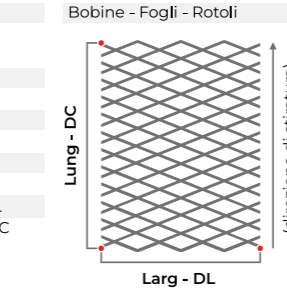

Dimensione maglia

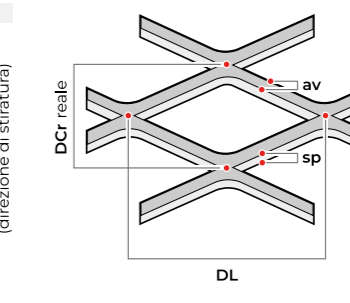

Facciata a vista

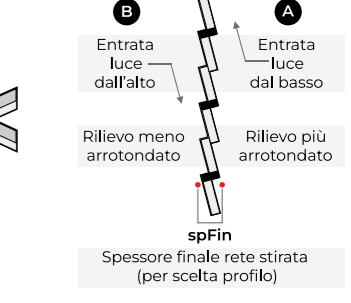

spFin
Spessore finale rete stirata (per scelta profilo)